

# AVANT<sup>®</sup>

## Kezelési útastás



## Mechanikus oldalkar S30

Rendelési szám:

A431070

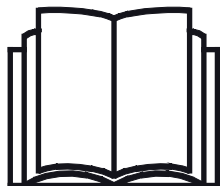

Az eszköz használata előtt gondosan olvassa el ezt az utastást és kövesse az abban foglaltakat.

Mindig tartsa kéznél az utastást.

Manufacturer:

**AVANT<sup>®</sup>**  
AVANT TECNO OY  
e-mail: sales@avanttecno.com

Ylötie I  
33470 YLÖJÄRVI  
FINLAND  
Tel. +358 3 347 8800  
Fax +358 3 348 5511

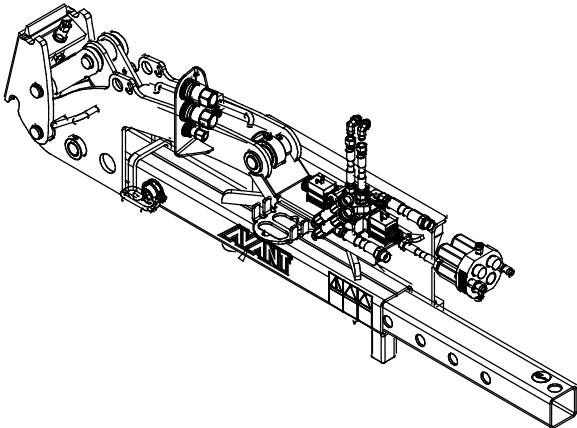
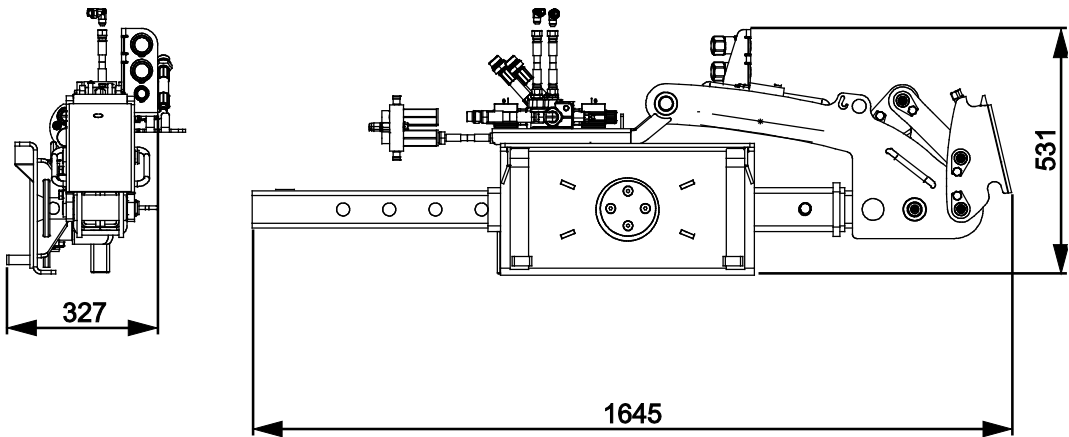

# TARTALOMJEGYZÉK

<b>1. ELŐSZÓ</b> .....	<b>4</b>
A kézikönyvben használt figyelmeztető szimbólumok.....	5
<b>2. RENDELTESSZERŰ HASZNÁLAT</b> .....	<b>6</b>
<b>3. A MUNKAVÉGZŐ ADAPTER HASZNÁLATÁRA VONATKOZÓ BIZTONSÁGI UTASÍTÁSOK</b> .....	<b>8</b>
<b>4. MŰSZAKI ADATOK</b> .....	<b>12</b>
4.1 Kinyúlás.....	13
4.2 A munkavégző adapter biztonsági címkéi és fő komponensei.....	14
<b>5. A MUNKAVÉGZŐ ADAPTER ÖSSZESZERELÉSE</b> .....	<b>16</b>
5.1 Oldalkar csatlakoztatása a rakodógépre .....	16
5.2 Hidraulikatömlők csatlakoztatása és lecsatlakoztatása .....	18
5.3 Munkavégző adapter csatlakoztatása az oldalkarra .....	20
5.4 Elektromos csatlakozás.....	21
5.4.1 A munkavégző adapter elektromos vezetékkötegének csatlakoztatása a rakodógépre .....	21
<b>6. HASZNÁLATI ÚTMUTATÓ</b> .....	<b>23</b>
6.1 Használat előtti ellenőrzések .....	24
6.2 Üzemeltetési helyzet .....	25
6.3 A mechanikus oldalkar használata .....	26
6.3.1 A munkavégző adapter csatlakozókonzoljaának billentése, ha nincs felszerelve munkavégző adapter .....	26
6.3.2 Az oldalkarra csatlakoztatott munkavégző adapter indítása és billentése.....	27
6.4 Független beállítás .....	28
6.5 Munkavégzés egyetlen talajon.....	29
6.6 Szállítási helyzet .....	29
6.7 Szétkapcsolás és tárolás.....	30
6.7.1 Tárolás.....	30
6.7.2 Tárolás munkavégző adapterrel .....	31
<b>7. KARBANTARTÁS ÉS SZERVIZELÉS</b> .....	<b>32</b>
7.1 A hidraulikus komponensek vizsgálata.....	32
7.2 A munkavégző adapter tisztítása.....	33
7.3 Kenés.....	33
7.4 Fémszerkezetek felülvizsgálata.....	34
<b>8. JÓTÁLLÁSI FELTÉTELEK</b> .....	<b>35</b>

## I. Előszó

---

Az Avant Tecno Oy nevében köszönjük, hogy megvásárolta ezt a munkavégző adaptert Avant rakodógépéhez. Ennek kialakítása és legyártása a többéves termékfejlesztési és gyártási tapasztalatokra alapozva történt. Amennyiben megismerkedik ezzel a kézikönyvvel és betartja az útmutatásokat, azzal gondoskodik saját biztonságáról, valamint a berendezés megbízható működéséről és hosszú üzemi élettartamáról. Mielőtt elkezdené használni a berendezést vagy mielőtt karbantartási munkát végezne, figyelmesen olvassa el az útmutatásokat.

Ez a kézikönyv az alábbiakban segíti Önt:

- a berendezés biztonságos és hatékony kezelése
- bármilyen veszélyes helyzet megfigyelése és megelőzése
- a berendezés épségben tartása és hosszú üzemi élettartamának biztosítása

Ezekkel az utasításokkal még egy tapasztalatlan felhasználó is képes a munkavégző adaptert és a rakodógépet biztonságosan használni. A kézikönyv fontos útmutatásokat tartalmaz a tapasztalt AVANT-kezelők számára is. Bizonyosodjon meg róla, hogy a rakodógépet kezelő összes személy megfelelő útmutatást kapott, illetve a berendezés használata előtt megismerkedett a rakodógép és az alkalmazott egyes munkavégző adapterek kézikönyveivel, valamint az összes biztonsági előírással. Tilos a berendezést a jelen kézikönyvben ismertetettől eltérő bármilyen egyéb célra és módon használni. Tartsa kéznél ezt a kézikönyvet a berendezés teljes üzemi élettartama alatt. Ha a berendezést eladja vagy átadja, biztosan adja át vele együtt az új tulajdonosnak ezt a kézikönyvet is. Ha a kézikönyv elveszett vagy megrongálódott, akkor újat kérhet az Avant forgalmazótól vagy a gyártótól.

A jelen kézikönyvben található biztonsági utasításokon túl figyelembe kell vennie a foglalkozási körre vonatkozó biztonsági jogszabályokat, a helyi törvényeket és egyéb szabályokat, amelyek érintik a berendezés használatát. Különösen be kell tartani a berendezés közúti területeken történő használatára vonatkozó szabályokat. A helyi követelményekkel kapcsolatban további tájékoztatásért lépjen kapcsolatba Avant forgalmazójával, mielőtt közúti területen üzemeltetné a rakodógépet.

Bármilyen kérdés, szerviz, alkatrész vagy a gép üzemeltetésével kapcsolatos bármilyen probléma esetén lépjen kapcsolatba a helyi AVANT forgalmazójával.

Ez a kézikönyv az angol nyelvű eredeti utasítások fordítása. A folyamatos termékfejlesztés miatt a jelen kézikönyvben ábrázolt néhány részlet az Ön berendezéséétől eltérő lehet. A képek olyan opcionális berendezéseket vagy funkciókat is mutathatnak, amelyek jelenleg nem állnak rendelkezésre. Fenntartjuk a kézikönyv tartalmának értesítés nélküli változtatásának jogát. Copyright © 2020 Avant Tecno Oy. Minden jog fenntartva.

## A kézikönyvben használt figyelmeztető szimbólumok

Az alábbi figyelmeztető szimbólumokat használjuk végig ebben a kézikönyvben. Ezek olyan tényezőket jelölnek, amelyeket a személyi sérülések vagy dologi károk kockázatának csökkentése érdekében figyelembe kell venni:



### FIGYELMEZTETÉSBIZTONSÁGI RIASZTÁS SZIMBÓLUMA

A szimbólum jelentése: „**Figyelmeztetés: Legyen óvatos! Az Ön biztonsága a tét!**”

Figyelmesen olvassa el az alábbi üzenetet. Ez olyan azonnali veszélyre figyelmeztet, amely súlyos személyi sérülést okozhat.

A biztonsági riasztás szimbóluma önmagában és a vonatkozó biztonsági állítással együtt fontos, a biztonságra vonatkozó üzeneteket jelez a kézikönyvben. Arra használjuk, hogy felhívjuk figyelmét azokra az utasításokra, amelyek az Ön személyes vagy más személyek biztonságát érintik. Ha ezt a szimbólumot látja, legyen óvatos, az Ön biztonsága forog veszélyben, figyelmesen olvassa el az utána álló üzenetet és tájékoztassa a többi kezelőt is.

### VESZÉLY

Ez a jelszó veszélyes helyzetet jelöl, amelyet ha nem kerülnek el, az súlyos, akár halálos sérülést fog okozni.

### FIGYELMEZTETÉS

Ez a jelszó esetleges veszélyes helyzetet jelöl, amelyet ha nem kerülnek el, az súlyos, akár halálos sérülést okozhat.

### VIGYÁZAT

Ezt a jelszót akkor használjuk, amikor kisebb sérülés következhet be, ha nem megfelelően követik az útmutatásokat.

### ÉRTESÍTÉS

Ez a jelszó tájékoztatást jelöl a berendezés helyes üzemeltetéséről és karbantartásáról.

Amennyiben nem veszi figyelembe a szimbólummal együtt szereplő útmutatásokat, az a berendezés meghibásodás miatti leállításához vagy egyéb vagyoni kárhoz vezethet.

## 2. Rendeltetésszerű használat

Az AVANT mechanikus oldalkar S30 gyorscsatlakozó rendszerrel olyan munkavégző adapter, amely az 1. táblázatban látható AVANT univerzális rakodókkal való használatra alkalmas. Az oldalkarnak S30 típusú gyorscsatlakozója van a munkavégző adapterek karra történő csatlakoztatása céljából. Az oldalkar arra van kialakítva, hogy olyan munkavégző adapterekkel használják, amelyeket kifejezetten oldalkarral együtt történő használatra terveztek, mint például az A430938 számú S30 alternáló kasza, illetve az A429926 számú S30 multifunkcionális eszközmeghajtó egység. Az oldalkarra csatlakoztatható munkavégző adapter maximális tömege 200 kg.

Az oldalkar mechanikus, manuálisan kinyújtható egyenes teleszkópos karral és hidraulikus gémmel van felszerelve, amely felfelé és lefelé billenti a munkavégző adaptert. A teleszkópmozgás oldalra max. 1000 mm, a gémmel mozgása pedig max. 45° lefelé és 90° felfelé, a vízszintes helyzettől számítva. Az oldalkar középre van becsapolva, és csapszeggel van rögzítve. Ennek köszönhetően a teljes kar manuálisan felfelé és lefelé 45°-os lépésekben elfordítható. A kart teljesen el is lehet fordítani 180°-kal a másik oldalra, ezáltal a rakodógép bal vagy jobb oldalán egyaránt lehet munkát végezni.

Ha a rakodógép fel van szerelve oldalkarral, a rakodógép könnyebben oldalra tud borulni. Egyenetlen talajon a súlyos munkavégző adapter és a teljesen kinyújtott oldalkar miatt a rakodógép felborulhat. Minden rakodógép-modell esetén javasolt a kiegészítő ellensúlyok használata. A rakodógépeket olyan abroncsokkal kell felszerelni, amelyek legalább olyan szélesek, mint az alapfelszereltségű rakodógép-modellek abroncsai. A kar minden irányban merev, akadálynak ütközés esetére nincs kioldó mechanizmus.

Az oldalkar és bármilyen arra csatlakoztatott munkavégző adapter használatához a rakodógépnek rendelkeznie kell az adaptervezérlő kapcsoló-csomaggal. Az oldalkar S30 típusú csatlakozásának és bármilyen, arra csatlakoztatott munkavégző adapternek a billentése csak az adaptervezérlő kapcsoló-csomag kapcsolóival lehetséges. A munkavégző adapter használat közben is elbillenthető.

A mechanikus oldalkar S30 nem való semmilyen egyéb használatra, csak a jelen kézikönyvben leírtakra, és tilos azt a rendeltetési céljától eltérő bármilyen egyéb célra használni. Az oldalkart vagy bármilyen rácsatlakoztatott munkavégző adaptert vagy szerszámot tilos emelési célra használni.

A munkavégző adaptert úgy tervezték, hogy a lehető legkevesebb karbantartást igényelje. A kezelő el tudja végezni a szokásos karbantartási feladatokat. Minden javítási munkát azonban a kezelő nem tud elvégezni, a nagyobb javításokat és karbantartási műveleteket professzionális karbantartókra kell hagyni. Minden karbantartási munkát megfelelő biztonsági berendezések használatával kell elvégezni. A pótalkatrészeknek meg kell egyeznie az eredeti műszaki előírásokkal, ami biztosítható, ha kizárólag eredeti pótalkatrészeket használ. Lehet, hogy külön pótalkatrész-katalógus áll rendelkezésre, egyeztessen az Avant forgalmazóval.

Sajátítsa el a kézikönyvben foglalt szervizelési és karbantartási útmutatásokat. Ha további kérdései vannak a berendezés üzemeltetésére vagy karbantartására vonatkozóan, illetve ha pótalkatrészekre vagy karbantartó szervizre van szüksége, lépjen kapcsolatba AVANT forgalmazójával.

**1. táblázat - Mechanikus oldalkar S30 - Kompatibilitás Avant rakodógépekkel**

Modell	220 225 225LPG	313S 320S	420 423 520 523 R20	525LPG R28 528 530	630 R35 635 640	745 750 755i 760i	e5 e6
A431070	–	–	•	•	•	•	(•)

Javasoljuk, hogy a munkavégző adaptert csak olyan rakodógépekkel használja, amelyeket az 1. táblázatban • jellel láttunk el. Ha (•) megjelölésű modellekhez használják, esetleg nem tudnak elérni vele teljes teljesítményt. Kiegészítő ellensúlyokra is szükség lehet. A táblázatban nem szereplő modellel való kompatibilitás tekintetében lépjen kapcsolatba az Avant forgalmazóval.

**ÉRTESÍTÉS**

A fenti táblázat csak az oldalkarra vonatkozik. Az oldalkarral kompatibilis munkavégző adapterek nem feltétlenül kompatibilisek az összes rakodógéppel.

### 3. A munkavégző adapter használatára vonatkozó biztonsági utasítások

Ne feledkezzen meg arról, hogy a biztonság több tényező eredménye. A rakodógép–munkavégző adapter kombináció rendkívül nagy teljesítményű, és a nem megfelelő vagy figyelmetlen használata vagy karbantartása súlyos személyi sérüléseket vagy dologi károkat okozhat. Emiatt minden kezelőnek teljes körűen meg kell ismerkednie a rakodógép és a munkavégző adapter helyes használatával és kezelési kézikönyvével, még a munka megkezdését megelőzően. Ne használja a munkavégző adaptert, ha nem ismerkedett meg annak üzemeltetésével és a vele összefüggő veszélyekkel.



**VESZÉLY**

**A téves használat, a figyelmetlen használat vagy a nem megfelelő állapotban lévő munkavégző adapter használata súlyos sérülések veszélyét rejti magában.** Biztonságos helyen ismerkedjen meg a rakodógép kezelőszerveivel, a helyes összekapcsolási eljárással és a munkavégző adapter helyes működtetési módjával. Kiemelten tanulmányozza a berendezés biztonságos megállítását. Figyelmesen olvassa el az összes biztonsági óvintézkedést.

#### ***A munkavégző adapter kezelése előtt olvasson el minden biztonsági előírást***



**FIGYEL-  
MEZTETÉS**

- Amikor a rakodógépre munkavégző adaptert csatlakoztat, **bizonyosodjon meg arról, hogy a rakodógép gyorscsatoló lemezének rögzítőcsapjai az alsó helyzetben vannak, és hogy a munkavégző adaptert a rakodógéphez kapcsolták.** Soha ne emeljen vagy mozgasson olyan munkavégző adaptert, amely nincs reteszelve.
- Ezt a munkavégző adaptert arra tervezték, hogy egyszerre egy kezelő használja. Ne hagyja, hogy mások a berendezés veszélyzónájába kerüljenek, amikor az használatban van.
- A munkavégző adaptert mindig a lehető legalacsonyabban szállítsa, hogy a tömegközéppontot alacsonyan tartsa, a teleszkópos gémet pedig tartsa behúzva a haladás ideje alatt.
- **Feltekeredés, csonkolás és ütődés veszélye - Soha ne hagyja el a vezetőülést, amikor működik a munkavégző adapter, vagy ha a segédhidraulika vezérlőkarja bekapcsolt állapotban reteszelve van.** Az oldalkarra csatlakoztatott munkavégző adaptertől függően súlyos lehet a személyi sérülés kockázata, ha valaki közel kerül a munkavégző adapterhez, miközben azt használják. Mindig állítsa le a munkavégző adaptert és tegye biztonságos helyzetbe, mielőtt elhagyná a vezetőülést, vagy mielőtt bárki megközelítené a munkavégzési területet. Ha forgó alkatrészek vannak a munkavégző adapteren, amelyek a hidraulikaellátás elzárása után rövid ideig tovább forognak, akkor a vezetőülés elhagyása előtt várja meg, hogy minden alkatrész teljesen leálljon.
- **A hirtelen mozgások felboríthatják a rakodógépet - A rakodógép kezelőszerveit lassan és megfontoltan kezelje.** Legyen óvatos, amikor a terhet magasra emeli vagy ha magasról emel terhet. A rakodógép kiegyensúlyozásának megtartása érdekében kerülje a hirtelen sebesség- vagy irányváltásokat, különösen a nehéz terhek kezelésekor. Lassan és körültekintően haladjon, különösen lejtős terepen vagy csúszós felületeken.





**FIGYEL-  
MEZTETÉS**

- **Felborulás veszélye - Az oldalkar csökkenti a rakodógép oldalirányú stabilitását.** Ne haladjon lejtős területeken, amikor az oldalkar munkavégző adapterrel van felszerelve és amikor a kar ki van nyújtva. További ellensúlyok használata javasolt. Bizonyosodjon meg arról, hogy a rakodógép gumiabroncsai a javasolt nyomásukra fel vannak fújva, hogy csökkentsék a rakodógép elbillenését. Óvatosan haladjon az egyenetlen felületeken, ahol a lyukak vagy bukkanak miatti mozgások nagyobb sebességnél a rakodógép felborulását okozhatják.
- **Borulásveszély - Amikor nehéz terheket kezel, tartsa a rakodógép csuklós csatlakozását egyenes helyzetben.** A csuklós csatlakozás elfordításakor a rakodógép előre billenhet
- Ne hagyja el a vezetőülést, amikor a rakodógép fel van emelve. Ne lépjen felemelt munkavégző adapter vagy rakodógép alá, mert az veszélyes. Soha ne feledkezzen meg arról, hogy a gép leereszkezdhet a stabilitás elvesztése, mechanikus hiba, vagy amiatt, ha másik személy üzemelteti a rakodógép kezelőszerveit.
- **Feltekeredés veszélye - Soha ne viseljen Ön se, és segítőinek se engedje, hogy laza ruházatot viseljenek, például laza cipőfűzőt, vagy hosszú sálát, amikor a munkavégző adapterrel vagy amellett dolgoznak.** Mindig állítsa meg a munkavégző adaptert, mielőtt azt valaki megközelítené. Tartsa távol kezeit és lábait a mozgó alkatrészekről. A munkavégzési helyen a feltekeredés veszélyének csökkentése érdekében figyeljen oda a helyes öltözködésre.
- **Ütközés, áramütés és felborulás veszélye - Győződjön meg arról, hogy a fejtető feletti szabad távolság elegendő.** Ha a fejtető feletti akadályba ütközik, attól a rakodógép felborulhat. Tartson távolságot az elektromos vezetékektől, lámpáktól vagy egyéb elektromos rendszerektől. Ha áram alatt lévő részekbe ütközik, az áramütést okozhat.
- A munkavégző adaptert kizárólag a rendeltetésének megfelelően, valamint kizárólag eredeti eszközökkel és pótalkatrészekkel együtt használja.
- A munkavégző adapter rakodógépről történő kireteszelésekor és eltávolításakor biztosítsa, hogy az biztosítva legyen a véletlen mozgás ellen. Ahhoz, hogy a munkavégző adaptert rögzítse a felborulás ellen, engedje le szilárdan a talajra és csak sík területen csatlakoztassa szét. Győződjön meg arról, hogy a munkavégző adapter a tárolás alatt megfelelően meg van támasztva. Soha ne másszon fel a munkavégző adapterre.
- Mielőtt felülvizsgálatot, karbantartást vagy beállításokat végezne, győződjön meg arról, hogy a munkavégző adapter megfelelően meg van támasztva. Amennyiben szükséges, rögzítse a munkavégző adaptert megfelelő emelőberendezéssel, vagy engedje le például szilárd fahasábokra.
- Mindenfajta tisztítás, karbantartás vagy beállítás előtt állítsa le a rakodógépet és tegye a munkavégző adaptert biztonságos helyre, a biztonságos megállás eljárásában látható módon.
- Figyeljen a környezetre, valamint a közelben mozgó gépekre és más személyekre. Figyeljen oda a talaj körvonalára és az egyéb veszélyekre, mint például olyan fákra és faágakra, amelyek elérhetik a vezetőteret, a laza kövekre és a csúszós felszínekre.
- Győződjön meg arról, hogy kizárólag olyan munkavégző adaptert használ, amely jó állapotban van. Ne módosítsa a munkavégző adaptert semmilyen módon, ez befolyásolhatja a biztonságát.
- A munkavégző adaptert kizárólag a rendeltetési céljára használja. Egyéb használat felesleges biztonsági kockázatokat rejt magában, és a berendezés megsérülhet.



**FIGYEL-  
MEZTETÉS**

- Győződjön meg arról, hogy a rakodógép fel van szerelve a szükséges biztonsági alkatrészekkel, és hogy azok működőképes állapotban vannak. Használni kell a biztonsági övet. Ha vannak az üzemeltetési területtel összefüggő speciális veszélyek, akkor használjon megfelelő biztonsági berendezést.
- Olvassa el a biztonsági előírásokat és a rakodógép helyes használatára vonatkozó útmutatásokat a rakodógép kezelési kézikönyvében.



**VESZÉLY**

**A munkavégző adapter téves, nem megfelelő vagy figyelmetlen használata súlyos, akár halálos sérülések komoly veszélyével fenyeget.** Biztonságos helyes ismerkedjen meg a rakodógép kezelőelemeivel. Fordítson kiemelt figyelmet a munkavégző adapter és a rakodógép biztonságos megállítására; mielőtt elhagyná a vezetőülést, kövesse a jelen kézikönyvben bemutatott biztonságos megállási eljárást.



**FIGYEL-  
MEZTETÉS**

**Zúzódszveszély - Soha ne hagyja, hogy bárki a felemelt munkavégző adapter alá vagy a rakodógép alá kerüljön.**

Ne feledje, hogy a rakodógép még akkor is leengedhető vagy billenthető, ha a motor le lett állítva (zúzódszveszély). A rakodógép nem arra készült, hogy hosszabb ideig felemelve tartsa a terhet. Mindig engedje le a munkavégző adaptert biztonságos helyzetbe, mielőtt elhagyná a vezetőülést.



**FIGYEL-  
MEZTETÉS**

**Felborulás veszélye - Az oldalkar csökkenti a rakodógép oldalirányú stabilitását. A terheket mindig tartsa a talajhoz közel, és mindig használja a biztonsági övet.**

Különösen figyeljen oda a rakodógép stabilitására, amikor a kinyújtott oldalkar munkavégző adapterrel van felszerelve. A rakodógép a lejtős vagy egyenetlen felületeken felborulhat, ami az ütésből és zúzódszveszélyből adódóan súlyos sérüléseket okozhat. Mindig használja a biztonsági övet. Az oldalkart csak olyan rakodógéppel használja, amely fel van szerelve ROPS kerettel és FOPS tetővel. Kerülje a szaggatott mozgásokat, valamint mindig lassan és körültekintően haladjon a lejtős terepen vagy csúszós felületeken. További ellensúlyok használata javasolt.



**Ne feledkezzen meg a megfelelő személyi védőfelszerelés viseléséről:**

- A vezetőülésben a zajszint meghaladhatja a 85 dB(A) értéket, a rakodógép modelljétől és az üzemeltetési ciklustól függően. Ha hosszú ideig van zajnak kitéve, az halláskárosodást okozhat. Viseljen hallásvédőt, miközben a rakodógéppel dolgozik.



- Viseljen védőkesztyűt.



- Viseljen munkavédelmi bakancsot mindig, amikor a rakodógéppel dolgozik.



- Viseljen munkavédelmi szemüveget például a hidraulikus alkatrészek kezelésekor.



- Néhány anyag típus kezelése por szétterjedésével járhat. Légzésvédő maszkkal védje magát a portól.

**A munkavégző adapter biztonságos megállítása, mielőtt megközelítené a munkavégző adaptert:****FIGYEL-  
MEZTETÉS**

**Mindig a biztonságos megállási eljárást követve állítsa meg a munkavégző adaptert, mielőtt elhagyná a vezetőülést.** A biztonságos megállási eljárás megakadályozza a munkavégző adapter mindenféle véletlen mozgását. Ne feledje, hogy a rakodógém még akkor is tud lefelé mozogni, ha a rakodógép motorja le lett állítva. Biztonságos megállás:

- Engedje le a gémet és a munkavégző adaptert a talajra.
- Állítsa le a rakodógép motorját és reteszelve a rögzítőféket.
- Engedje le a maradványnyomást a hidraulikus rendszerből. Mozgassa meg néhányszor a végállásig mindegyik hidraulikavezérlő kart.
- Akadályozza meg a gép elindítását, vegye ki a gyújtáskulcsot.

## 4. Műszaki adatok

### 2. táblázat - Mechanikus oldalkar S30 - Műszaki adatok

<b>Rendelési szám</b>	A431070
Szélesség (gém visszahúzva):	1645 mm
Max. teleszkópmozgás:	1000 mm
Gémkar mozgása:	135° (- 45°/+ 90°)
Tömeg:	130 kg
Munkavégző adapter max. tömege:	200 kg
Javasolt hidraulikaáram:	20 - 50 l/min
Hidraulikus energia maximális bemenete:	22,5 MPa (225 bar), 50 l/min
Kompatibilis Avant rakodógépek:	Lásd 1. táblázat

## 4.1 Kinyúlás

Az alábbi kinyúlást mutató ábra munkavégző adapter nélkül van ábrázolva. A tényleges kinyúlás a használatban lévő munkavégző adaptertől függ, ezért a diagramot becslésként kell tekintetbe venni. A kiegészítő információkat lásd a megfelelő munkavégző adapter kézikönyveiben.

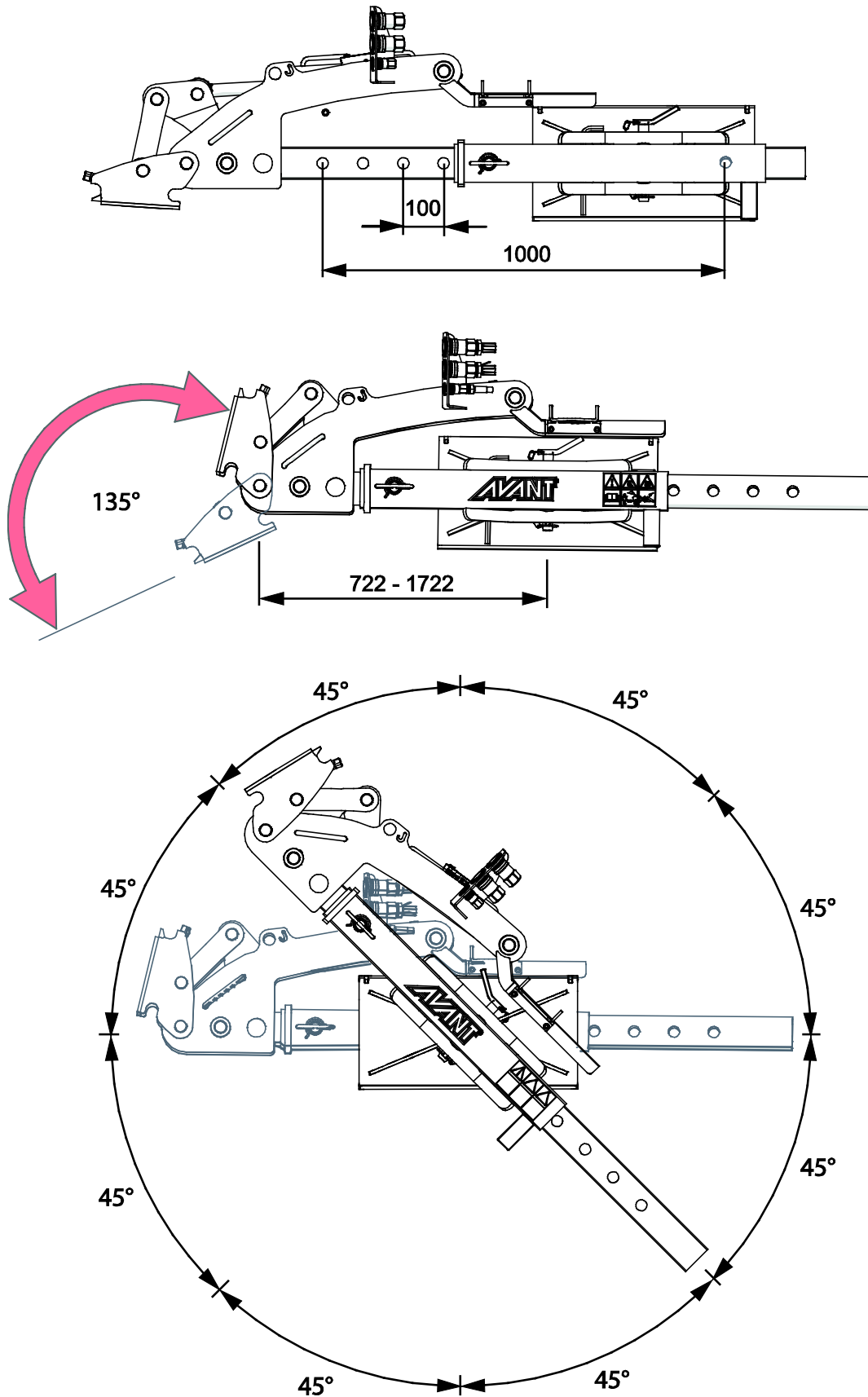

## 4.2 A munkavégző adapter biztonsági címkéi és fő komponensei

Az alább felsorolt címkék és jelölések találhatóak a munkavégző adapteren. Láthatónak és olvashatónak kell lenniük a berendezésen. Cseréljen ki minden olvashatatlan, illetve pótoljon minden hiányzó címkét. Új címkék a forgalmazóján útján kaphatók, vagy a borítón megadott kapcsolattartón keresztül beszerezhetőek.



**FIGYEL-  
MEZTETÉS**

**Győződjön meg arról, hogy minden figyelmeztető matrica olvasható.** A figyelmeztető címkék fontos biztonsági információt tartalmaznak, és segítenek beazonosítani és megjegyezni a berendezéssel összefüggő veszélyeket. A sérült vagy hiányzó figyelmeztető címkéket cserélje ki újakra.

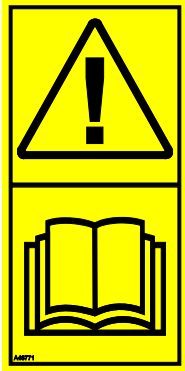

A46771



A46772



A46803

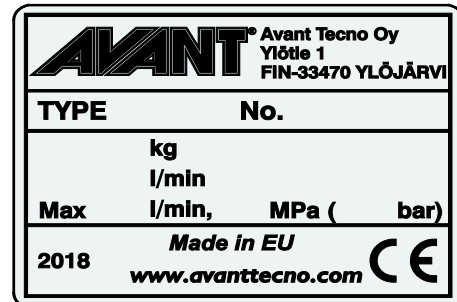

A munkavégző adapter azonosítótáblája A433442

**Új címke felhelyezése:** Alaposan tisztítsa meg a felületet, hogy eltávolítson minden zsírt. Hagyja teljesen megszáradni. Húzza le a címke védőfóliáját és a címkét a felragasztáshoz nyomja fel erősen. Vigyázzon, ne érjen hozzá a címke ragasztójához.

### 3. táblázat - Matricák elhelyezkedése és figyelmeztető üzenetek

	<b>Matricák</b>	<b>Figyelmeztető üzenet</b>
1	A36771	Téves használat veszélye - Használat előtt olvassa el az útmutatásokat.
2	A36772	Zúzóveszély - Ne lépjen felemelt munkavégző adapter alá. Maradjon távol a felemelt berendezéstől.
3	A36803	Becsípődés és vágós sérülés veszélye. Maradjon távol a mozgó alkatrészekről, ne hagyja működő állapotban a berendezést. A munkavégző adaptert kizárólag a vezetőlétsből működtesse.
4	A433442	A munkavégző adapter azonosítótáblája

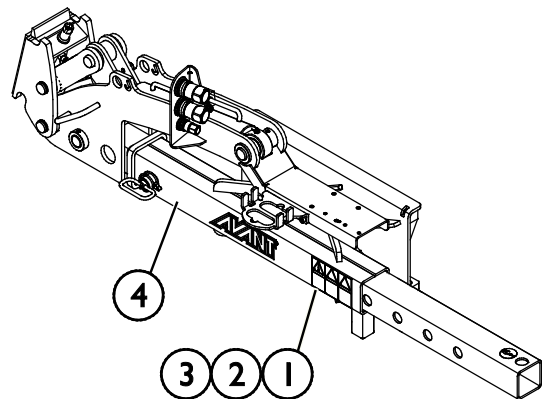

**4. táblázat - Mechanikus oldalkar S30 - Fő alkatrészek**

1	Avant gyorscsatlakozó
2	S30 gyorscsatlakozó
3	Hidraulikus gyorscsatlakozók a munkavégző adapterhez
4	Multiconnector
5	Teleszkópos kar rögzítőcsapja
6	S30 gyorscsatlakozó zárócsavarja
7	Teleszkópos kar forgásának rögzítőcsapja
8	S30 gyorscsatlakozó állítószerszáma
9	Billentő munkahenger
10	Teleszkópos kar
11	Multiconnector tartója

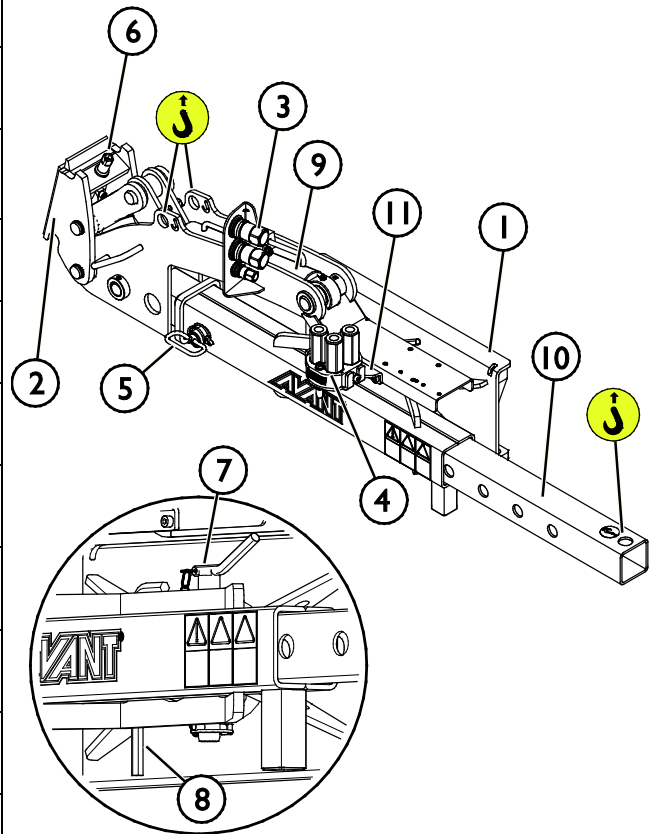

## 5. A munkavégző adapter összeszerelése

A munkavégző adapter rakodógéphez történő csatlakoztatása gyors és egyszerű, de körültekintően kell elvégezni. A munkavégző adapter a rakodógépre van felszerelve a rakodógémen lévő gyorscsatoló lemez és a munkavégző adapteren lévő ellendarab használatával.

Ha a munkavégző adapter nincs reteszelve a rakodógépen, akkor leválhat a rakodógépről és veszélyes helyzetet hozhat létre. A rakodógéppel tilos haladni és a gémet soha nem szabad megemelni, amikor a munkavégző adapter nem lett reteszelve. A veszélyes helyzetek megelőzése érdekében mindig tartsa be a lentebb látható csatlakoztatási eljárást. Ne feledje a jelen kézikönyvben szereplő biztonsági előírásokat se. A munkavégző adapter az alábbiak szerint van felszerelve a rakodógépre:



**FIGYEL-  
MEZTETÉS**

**Zúzóveszély - Győződjön meg arról, hogy a be nem reteszelt munkavégző adapter nem fog mozogni és nem fog lezuhanni.** Ne maradjon a munkavégző adapter és a rakodógép közötti területen. A munkavégző adaptert csak sík területen szerelje fel.

Soha ne mozgasson és ne emeljen olyan munkavégző adaptert, amely nem lett bereteszelve.

### 5.1 Oldalkar csatlakoztatása a rakodógépre

**Avant gyorscsatlakozó rendszer:**

#### 1. lépés:

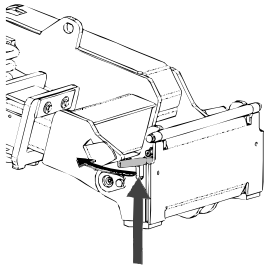

- Emelje fel a gyorscsatlakozós lemez rögzítőcsapjait és fordítsa vissza azokat, bele a nyílásba úgy, hogy a felső helyzetben reteszelődjenek.
- Ha az Ön rakodógépe hidraulikus adapterreteszelő rendszerrel van felszerelve, nézze meg a kiegészítő utasításokat a reteszelő rendszer használatáról az adott kézikönyvekben.
- Győződjön meg arról, hogy a hidraulikus tömlők és az elektromos kábelkötegek nincsenek útban a felszerelés közben.

#### 2. lépés:

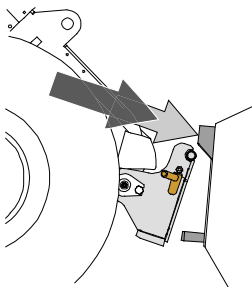

- Fordítsa el a gyorscsatoló lemezt hidraulikusan egy ferdén előre álló helyzetbe.
- Vezesse rá a rakodógépet a munkavégző adapterre. Ha az Ön rakodógépe teleszkópos gémmel van felszerelve, akkor azt használhatja.
- Igazítsa össze a rakodógép gyorscsatlakozó lemezének felső csapjait úgy, hogy azok a munkavégző adapter adott tartóelemei alatt legyenek.

#### 3. lépés:

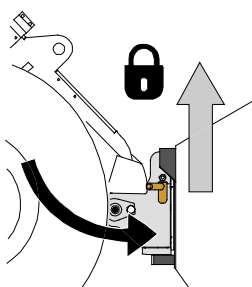

- Kissé emelje meg a gémet – húzza hátra a gémmvezérlő kart, hogy elemelje a munkavégző adaptert a talajról.
- Fordítsa el a gémmvezérlő kart balra, hogy a gyorscsatoló lemez alsó részét ráfordítsa a munkavégző adapterre.
- Reteszelve a rögzítőcsapokat kézzel vagy reteszelve a hidraulikus reteszelését.
- **Mindig ellenőrizze mindkét rögzítőcsap reteszelődsét.**





**FIGYEL-  
MEZTETÉS**

**Zúzóadásveszély - Kerülje el a munkavégző adapter felborulását.** A be nem reteszelt munkavégző adapter túlzott döntése vagy emelése növeli a munkavégző adapter felborulásának kockázatát. Ne használja a rögzítőcsapok automatikus reteszelését, ha a munkavégző adapter a talajtól egy méternél magasabbra van felemelve. Ha a rögzítőcsapok nem térnek vissza a normál helyzetükbe a döntéskor, akkor ne döntse és ne emelje tovább a munkavégző adaptert. Engedje le a munkavégző adaptert a talajra és kézzel rögzítse a reteszelését.



**FIGYEL-  
MEZTETÉS**

**Leeső tárgyak veszélye - Akadályozza meg a munkavégző adapter leejtését.**

Az olyan munkavégző adapter, amely a rakodógépre nem reteszelődtött teljesen, az ráeshet a gépre vagy a kezelő irányába, vagy haladás közben beeshet a rakodógép alá, ezzel a rakodógép uralmának elvesztését okozva. Soha ne mozgasson és ne emeljen olyan munkavégző adaptert, amely nem lett bereteszelve. A munkavégző adapter mozgatása vagy emelése előtt győződjön meg arról, hogy a rögzítőcsapok az alsó helyzetben vannak és mindkét oldalon áthaladnak a munkavégző adapteren lévő rögzítőkön.

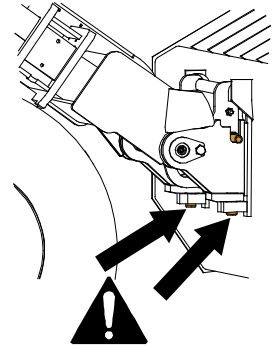

**FIGYEL-  
MEZTETÉS**

**Ellenőrizze le, hogy a rakodógép kompatibilis a munkavégző adapterrel.** A munkavégző adapter nem lehet esetlegesen túlterhelve, a rakodógép stabilitását és a rakodógép irányítórendszereinek kompatibilitását a munkavégző adapter mechanikai kompatibilitásán felül szintén biztosítani kell. Ha a munkavégző adaptert olyan rakodógéppel használja, amely nem illik össze az Ön használni kívánt munkavégző adapter modelljével, számolnia kell veszélyekkel, beleértve a felborulást, a munkavégző adapter túlterhelés miatti károsodását, és a munkavégző adapter valamint részeinek irányíthatatlan mozgásaiból eredő kockázatot. Ha az Ön rakodógépe nem szerepel az 1. táblázat felsorolásában ( 6. oldal), akkor ennek a munkavégző adapternek a használata előtt kérdezzen rá Avant forgalmazójánál.

## 5.2 Hidraulikatömlők csatlakoztatása és lecsatlakoztatása

Az Avant rakodógépeken a hidraulikatömlők csatlakoztatása a multiconnector rendszer használatával történik. Ha az Ön rakodógépe a szokványos gyorscsatlakozókkal felszerelt Avant 300-700 sorozatú, és át szeretne térni a multiconnector rendszerre, akkor lépjen kapcsolatba Avant forgalmazóval vagy szervizponttal az útmutatásokért és a telepítési szervizmunkákért.



**FIGYEL-  
MEZTETÉS**

**A munkavégző adapter mozgásának, és a hidraulikaolaj kilövellésének veszélye - Soha ne csatlakoztasson vagy csatlakoztasson le gyorscsatlakozókat vagy egyéb hidraulikus komponenseket, miközben a segédhidraulika vezérlőkarja reteszelve van rá vagy ha a rendszer nyomás alatt áll.** Ha a hidraulikus csatlakozásokat csatlakoztatják vagy szétcsatlakoztatják, miközben a rendszer nyomás alatt áll, az a munkavégző adapter nem szándékos mozgásait, vagy a nagy nyomású folyadék kilövellését okozhatja, ami súlyos sérüléseket vagy égéseket okozhat. A hidraulika szétcsatlakoztatása előtt kövesse a biztonságos megállás eljárást.

### **ÉRTESÍTÉS**

Tartson minden szerelvényt a lehető legtisztábban; használja a védősapkákat mindkét munkavégző adapteren és a rakodógépen is. Szennyeződés, jég stb. a szerelvények használatát jelentősen megnehezíti. Soha ne hagyja a tömlőket a talajra lógva; tegye a csatlakozókat a munkavégző adapteren lévő tartóra.

#### **A multiconnector rendszer csatlakoztatása:**

1. Az adaptercsatlakozó illesztőcsapjait igazítsa egy vonalba a rakodógép csatlakozójának megfelelő furataival. A multiconnector nem kapcsolódik össze, ha a munkavégző adapter csatlakozója fejjel lefelé van.
2. Csatlakoztassa és rögzítse a multiconnectort a karnak a rakodógép felé történő fordításával.

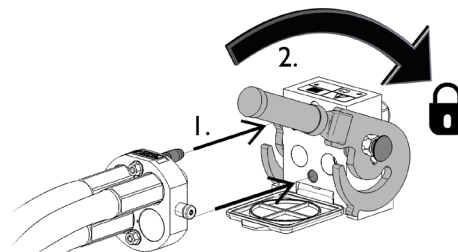

A karnak könnyedén kell mozognia egészen annak rögzítési pozíciójáig. Ha a kar nem csúszik zökkenőmentesen, akkor ellenőrizze a csatlakozó beigazítását és helyzetét, valamint tisztítsa meg a csatlakozókat. Állítsa le a rakodógépet is és engedje ki a maradék hidraulikanyomást.

#### **A multiconnector rendszer szétcsatlakoztatása:**

Szétcsatlakoztatás előtt tegye le a munkavégző adaptert szilárd és sík felületre.

1. Kapcsolja ki a rakodógép segédhidraulikáját.
2. Miközben nyomja a kireteszelő gombot, fordítsa el a kart a csatlakozó lecsatlakoztatásához.
3. A művelet befejezése után tegye a multiconnectort a munkavégző adapteren lévő tartójára.

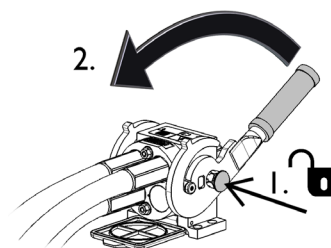

**Hidraulikatömlők szétcsatlakoztatása:**

A szerelvények szétcsatlakoztatása előtt engedje le a munkavégző adaptert biztonságos helyzetbe egy szilárd és sík területen. Kapcsolja a segédhidraulika vezérlőkarját a semleges állásába.

**ÉRTESÍTÉS**

A munkavégző adapter szétcsatlakoztatásakor mindig csatlakoztassa szét a hidraulikus csatlakozókat, mielőtt kireteszelné a gyorscsatlakozós lemezt, hogy ezzel megakadályozza a tömlősérülést és az olaj kiömlését. Szerelje vissza a védősapkákat a szerelvényekre, hogy megakadályozza a szennyeződések hidraulikarendszerbe jutását.

**A maradvány hidraulikus nyomás leeresztése:**

Amennyiben maradvány nyomás marad a munkavégző adapter hidraulikus rendszerében, gyakran előfordul, hogy szétkapcsolhatók a hidraulikus csatlakozások, de lehet, hogy a legközelebbi alkalommal nehezen lehet csatlakoztatni őket. Ha a szerelvények nem csatlakoznak, akkor le kell eresztetni a maradvány nyomást a rakodógép segédhidraulika-vezérlőkarjának elfordításával, a motor kikapcsolt állapotában. Ahhoz, hogy megbizonyosodjon róla, hogy nincs maradvány nyomás a munkavégző adapter hidraulikus rendszerében, akkor a csatlakozások szétcsatlakoztatása előtt állítsa le a rakodógép motorját és mozgassa a rakodógép segédhidraulika-vezérlőkarját előre-hátra.

### 5.3 Munkavégző adapter csatlakoztatása az oldalkarra

Csatlakoztasson munkavégző adaptert a mechanikus (A431070) vagy a hidraulikus oldalkarra (A424552), az oldalkar rakodógépre történő teljes csatlakoztatása és reteszelése után. A hidraulikatömlőket és az oldalkarok elektromos vezetőit is csatlakoztatni kell a rakodógépre, mielőtt munkavégző adaptert lehetne csatlakoztatni az oldalkarra. Lásd a jelen kézikönyvben található utasításokat.

Az S30 csatlakozó meghúzásához és kinyitásához való szerszám az oldalkar Avant gyorscsatoló lemezénél van tárolva.

#### S30 gyorscsatlakozó:

1. Győződjön meg arról, hogy az oldalkar vagy a hidraulikus gém csatlakoztatva van és reteszelve van a rakodógéphez. A hidraulikus és elektromos csatlakozókat is csatlakoztatni kell.
2. Nyissa ki az oldalkar S30 csatlakozóját a hatlapú kulccsal, amely az oldalkar Avant gyorscsatoló lemezénél van tárolva.
3. Vezesse közel a rakodógépet a munkavégző adapterhez. Fordítsa el és billentse meg az oldalkart a rakodógép kezelőszerveivel, hogy az oldalkar S30 csatlakozóját a munkavégző adapteren lévő ellendarabjához állítsa.
4. Reteszelje a munkavégző adaptert az oldalkar S30 csatlakozóján lévő csavar meghúzásával.

Ne emelje meg és ne mozgassa az oldalkart addig, amíg a munkavégző adapter teljesen rá nincs csatlakoztatva.

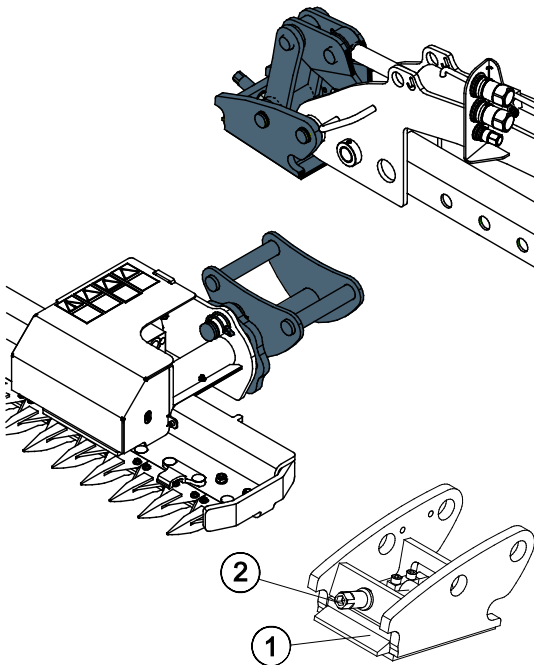

1. Igazítsa össze a gyorscsatlakozót az ellendarabbal és engedje le a gémet a helyére.
2. Amikor a gém gyorscsatlakozója egy vonalba kerül a munkavégző adapterrel, akkor reteszelje a munkavégző adaptert az S30 (1) záróelemével, a zárócsavar (2) meghúzásával.



**FIGYEL-  
MEZTETÉS**

**Leeső tárgyak veszélye - Akadályozza meg a munkavégző adapter leejtését.**

Az olyan munkavégző adapter, amely a rakodógépre nem reteszelődött teljesen, az ráeshet a gémmre vagy a kezelő irányába, vagy haladás közben beeshet a rakodógép alá, ezzel a rakodógép uralmának elvesztését okozva. Soha ne mozgasson és ne emeljen olyan munkavégző adaptert, amely nem lett bereteszelve.

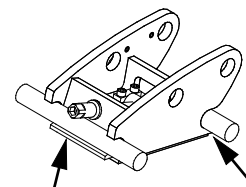

## 5.4 Elektromos csatlakozás

### A munkavégző adapter elektromos funkciói:

A rakodógépet fel kell szerelni az opcionális adaptervezérlő kapcsoló-csomaggal. Ha ez nincs felszerelve a rakodógépre, akkor nem lehet teljesen üzemeltetni az oldalkart és annak munkavégző adaptereit. Szükség esetén az adaptervezérlő kapcsoló-csomag felszerelésére vonatkozó további információkért forduljon Avant forgalmazóhoz vagy szervizponthoz.

### 5.4.1 A munkavégző adapter elektromos vezetékkötegének csatlakoztatása a rakodógépre

2016-tól kezdődően minden munkavégző adapter multiconnectorában van egy integrált elektromos dugasz, amelynek elektromos funkciói vannak.

#### 1. Ha az Ön rakodógépe

- fel van szerelve az adaptervezérlő kapcsoló-csomaggal és
- a rakodógépet 2016-ban vagy később gyártották:

Az elektromos aljzat a multiconnectorba van integrálva. A munkavégző adapter elektromos vezetékkötege csatlakoztatva van, amikor a multiconnector össze van kapcsolva.

Mindkét multiconnectorot tisztítsa meg, mielőtt a multiconnectorot csatlakoztatná.

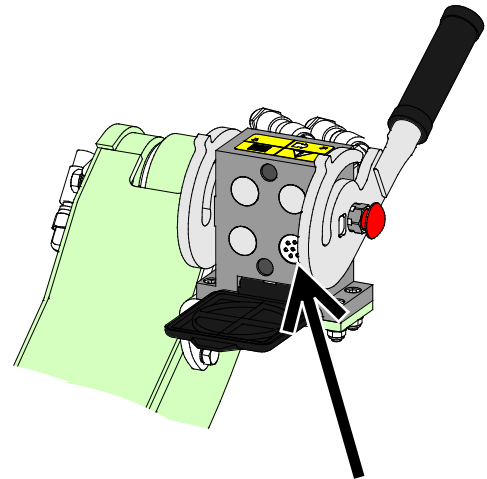

**Adaptervezérlő kapcsolócsomag, 2016-ban vagy később gyártott rakodógép**

#### 2. Ha az Ön rakodógépe

- fel van szerelve az adaptervezérlő kapcsoló-csomaggal és
- a rakodógépet 2015-ben vagy korábban gyártották:

Van egy elektromos aljzat a rakodógép multiconnectorának közelében. Csatlakoztassa a munkavégző adapter elektromos dugaszát a rakodógép aljzatára.

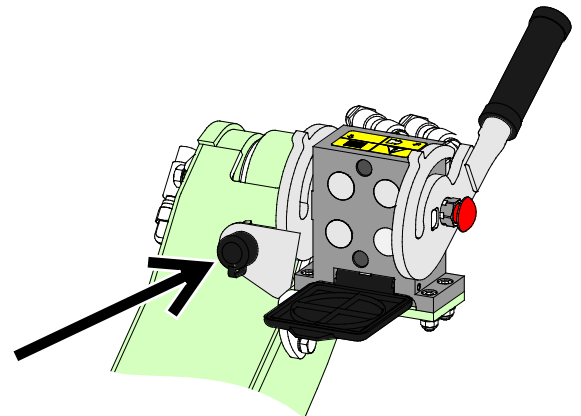

**Adaptervezérlő kapcsoló-csomag, 2015-ben vagy korábban gyártott rakodógép**

***Ha az Ön rakodógépe nincs felszerelve az adaptervezérlő kapcsolócsomaggal:***

Az oldalkar és a hozzá csatlakoztatott munkavégző adapter összes funkciója nem használható a rakodógép adaptervezérlő kapcsoló-csomagja nélkül.

**ÉRTESÍTÉS**

Győződjön meg arról, hogy a vezetékek nem fognak beszorulni, összenyomódni vagy megnyúlni, amikor majd a berendezés mozog.

A rakodógéphez kapható adaptervezérlő kapcsolócsomag segítségével az adaptervezérlő kapcsolók könnyen hozzáférhetők a géuvezérlő kar végén.

A rakodógép áramkimenetére vonatkozóan további információk a rakodógép kezelési kézikönyvében található.

## 6. Használati útmutató

Mielőtt megkezdene a munkát, még egyszer ellenőrizze a munkavégző adaptert és az üzemeltetési környezetet, valamint azt, hogy minden akadályt eltávolítottak az üzemeltetési területről. A berendezés biztonságának és legjobb teljesítményének biztosítása érdekében a berendezést és az üzemeltetési környezetet gyorsan vizsgálja meg a használat előtt.



**Zúzóásveszély és belegabalyodás veszélye a mozgó alkatrészekkel érintkezés miatt - Soha ne hagyja a berendezést felügyelet nélkül, amikor jár a motor.** Kövesse a biztonságos megállás eljárást.



**Zúzóásveszély - Soha ne hagyja, hogy bárki a felemelt munkavégző adapter alá vagy a rakodógém alá kerüljön.** Ne feledje, hogy a rakodógém még akkor is leengedhető vagy billenthető, ha a motor le lett állítva (zúzóásveszély). A rakodógém nem arra készült, hogy hosszabb ideig felemelve tartsa a terhet. Mindig engedje le a munkavégző adaptert biztonságos helyzetbe, mielőtt elhagyná a vezetőülést.



**Borulásveszély - Kerülje a túlterhelést.** A rakodógém felborulhat a túl nehéz terhek kezelésekor, vagy a nehéz teher kezelése és szállítása során kialakuló dinamikus mozgások következtében. Ne nyújtsa ki a teleszkópos gémet, amikor a teher megközelíti a rakodógém emelési kapacitását, vagy ha a rakodógém vízszintes helyzetben van. Ha azt észleli, hogy a rakodógém hátsó kerekei hamarosan elveszítik a kapcsolatot a sík talajjal, vagy ha a rakodógém terhelés-visszajelzője (ha van felszerelve) jelez:



- Nyugodtan engedje le a terhet és húzza vissza a teleszkópos gémet
- Kerülje a hirtelen sebesség- vagy irányváltásokat, amikor teher van felszerelve
- Szükség szerint használjon további ellensúlyokat

## 6.1 Használat előtti ellenőrzések

- Egyenetlen terepen óvatosan vezessen és ne feledkezzen meg a nehéz tehernek a rakodógép elejére és oldalára gyakorolt hatásáról, a rakodógép stabilitására és kezelésére vonatkozóan.
- Biztonságos helyen gyakorolja a munkavégző adapter és a rakodógép kezelőelemeinek használatát. Ha Ön gyakorlatlan az adott rakodógép használatát illetően, akkor javasoljuk, hogy munkavégző adapterek nélkül gyakorolja a használatát.
- A különálló speciális utasítások szerint az üzemeltetése előtt ellenőrizze a munkavégző adaptert, amelyet az oldalkarral használni szeretne. Győződjön meg arról, hogy nincsenek meghibásodott alkatrészek.
- Csak akkor használja, ha minden csap és hidraulikacsatlakozó reteszelve van és a helyén rögzül. Győződjön meg arról, hogy az oldalkar S30 gyorscsatlakozó és a munkavégző adapter ellendarabja jó állapotú.
- Biztosítsa, hogy a közelben álló személyek biztonságos távolságban legyenek a berendezés üzemeltetésekor. Senkinek ne hagyja, hogy belépjen a gép veszélyzónájába, vagy hogy közvetlenül a rakodógép előtt tartózkodjon. Arról is bizonyosodjon meg, hogy biztonságos-e a tolatás a rakodógéppel. Soha ne feltételezze, hogy a körülálló személyek továbbra is ott maradnak, ahol Ön utoljára látta őket. Különösen a gyermekeket vonzza a mozgó berendezés.
- Ellenőrizze a munkavégző adapter és a rakodógép általános állapotát, és ellenőrizze, van-e hidraulikaolaj-szivárgás. A munkavégző adaptert tilos használni, ha hiba van a rakodógép vagy a munkavégző adapter hidraulikus rendszerében. Karbantartási útmutatásokért lásd a következő fejezetet: 7.
- Csak akkor üzemeltesse a munkavégző adaptert és a rakodógép kezelőszerveit, amikor a vezetőülésben ül. Biztosítsa, hogy a rakodógép és a munkavégző adapter használata biztonságosan és rendeltetésszerűen történjen. Ne hagyja, hogy gyermek kezelje a berendezést.
- Soha ne üzemeltesse a rakodógépet vagy a munkavégző adaptereket, miközben alkohol, drogok, olyan gyógyszerek hatása alatt áll, amelyek befolyásolhatják az ítélőképességet vagy álmoságot okoznak, vagy ha orvosilag egyéb módon nem alkalmas a berendezés működtetésére.
- Ne feledkezzen meg a biztonságos munkavégzési módszerekről és feleslegesen ne hagyja el a vezetőülést.



**FIGYEL-  
MEZTETÉS**

**Borulásveszély - Kerülje a túlterhelést és a nehéz terhet tartsa közel a rakodógéphez. A terheket haladás közben mindig tartsa a talajhoz közel, különösen kanyarodáskor és egyenetlen terep esetén.** Figyeljen oda arra, hogy a nehéz teher vagy a rakodógép és a teher súlypontja közötti nagy távolság befolyásolja a rakodógép kiegyensúlyozását és kezelését. További ellensúlyok használata javasolt, különösen a kisebb rakodógép-modellek üzemeltetésekor. Nehéz terhekkal a teleszkópos gémet visszahúzott állapotban kell tartani a rakodógép mozgásakor. Mindig használja a biztonsági övet.



**FIGYEL-  
MEZTETÉS**

**Ne gázoljon el senkit - Vezetés előtt ellenőrizze a környezetet.** Mindig abba az irányba nézzen, amerre a rakodógép mozog. Tolatás előtt mindig biztosítsa, hogy a közelben álló személyek, különösen a gyermekek biztonságos távolságban legyenek, hogy ne történjen tolatási baleset.



## 6.2 Üzemeltetési helyzet

Igazítsa be a munkavégző adaptert a helyes üzemi helyzetbe. A helyes helyzet attól a munkavégző adaptertől függ, amelyet felszereltek az oldalkarra. Az alábbi kép ismerteti az oldalkar karos seprővel történő használatát.

A rakodógép és munkavégző adaptereinek kezelőszerveit mindig óvatosan és zökkenőmentesen kezelje, illetve az oldalkar és munkavégző adaptere használata közben mindvégig kerülje az éles kanyarodást, valamint a hirtelen sebesség- és irányváltást. Az akadozó mozgások befolyásolják a rakodógép stabilitását.

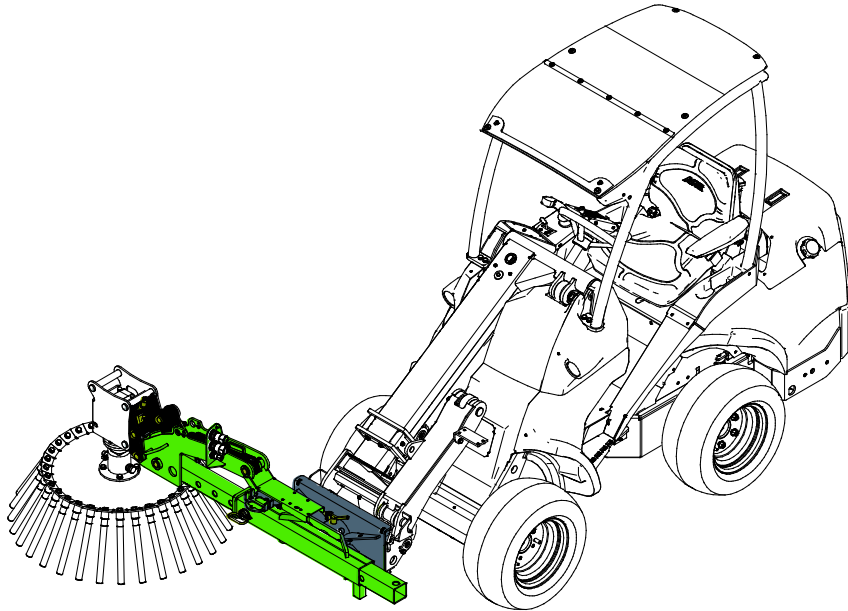

**FIGYEL-  
MEZTETÉS**

**Sérülések veszélye a hirtelen megállás miatt - Lassan vezessen és mindig álljon készenlétben az esetleges akadályok miatt.** A biztonság szempontjából alapvető fontosságú a körültekintő és óvatos üzemeltetés. Önmagában egyik biztonsági funkció sem garantálja a berendezés biztonságos használatát. A biztonsági funkciók teljesítménye bizonyos körülmények mellett romolhat, például szennyeződés vagy törmelék esetén, illetve akkor, ha tolatnak a rakodógéppel.



**FIGYEL-  
MEZTETÉS**

**A figyelmetlen üzemeltetés sérülést okozhat Önnek és a környéken lévőknek - Mindig tartsa uralma alatt a rakodógépet.** Egy nagyteljesítményű munkavégző adapter üzemeltetéséhez a kezelő teljes figyelmére szükség van. Ne végezzen figyelem elterelésére alkalmas tevékenységet üzemeltetés közben, mint például mobiltelefonok használata.

### 6.3 A mechanikus oldalkar használata

#### A munkavégző adapter elindítása előtt:

A működtetés elindítása előtt igazítsa be és állítsa be a munkavégző adaptert.

**Ha az adaptervezérlő kapcsoló-csomag elektromos aljzata nincs csatlakoztatva, akkor el lehet indítani a munkavégző adaptert, de nem lehet megbillenteni.**

Ha nincs munkavégző adapter felszerelve az oldalkarra, az oldalkar csak akkor billenthető meg, ha a rakodógép fel van szerelve az adaptervezérlő kapcsoló-csomaggal. Ez a fejezet ismerteti a 3 vezérlési üzemmódot, amelyek az oldalkar és a hozzá csatlakoztatott munkavégző adapter használatához szükségesek

1. A munkavégző adapter csatlakozásának megbillentése, ha nincs munkavégző adapter csatlakoztatva az oldalkarra
  - Erre az üzemmódra akkor van szükség, ha munkavégző adaptert csatlakoztatnak az oldalkarra.
2. Munkavégző adapter elindítása, ha az nincs csatlakoztatva az oldalkarra
3. Munkavégző adapter billentése, miközben használatban van

#### ÉRTESÍTÉS

Ne nyomja neki a munkavégző adaptert erősen a talajnak az oldalkar billentő funkciójával. A munkavégző adapter károsodhat.

Ha a teljes kar forog, miközben a munkavégző adapter a rakodógép bal oldalán van (lásd 28. oldal), vegye észre, hogy a munkavégző adapter forgásiránya az oldalkar különböző helyzeteiben azonos.

#### 6.3.1 A munkavégző adapter csatlakozókonzoljának billentése, ha nincs felszerelve munkavégző adapter

**Ha nincs csatlakoztatva munkavégző adapter az oldalkarra:**

Ha nincs csatlakoztatva munkavégző adapter az oldalkarra, az oldalkar S30 gyorscsatlakozójának billentéséhez:

- A BE-KI kapcsolót kapcsolja a **BE** állásba
- Munkavégző adapter csatlakoztatása után kapcsolja vissza a KI állásba a BE-KI kapcsolót
  - Ha a kapcsoló a BE állásban marad, akkor nem lehet elindítani a munkavégző adaptert. Csak döntési üzemmódra van lehetőség.

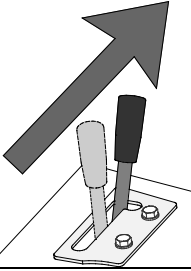
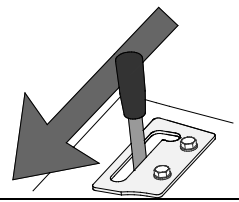
	 <p>Húzza a rakodógép segédhidraulika-vezérlőkarját a reteszelődesi helyzet felé (vagy használja a joystick elektromos gombjait)</p> <p>a munkavégző adapter csatlakozásának az <b>óramutató járásával elletetes irányba</b> történő billentéséhez</p>	 <p>Húzza a rakodógép segédhidraulika-vezérlőkarját a reteszelődesi helyzetétől távolodó irányba (vagy használja a joystick elektromos gombjait)</p> <p>a munkavégző adapter csatlakozásának az <b>óramutató járásával megegyező irányba</b> történő billentéséhez</p>
---	---	---

## 6.3.2 Az oldalkarra csatlakoztatott munkavégző adapter indítása és billentése

### Az oldalkarra csatlakoztatott munkavégző adapter indítása:

Ha csatlakoztatva van munkavégző adapter az oldalkarra:

- Tartsa a BE-KI kapcsolót a **KI** állásban
- A munkavégző adapter elindításához húzza a rakodógép segédhidraulika-vezérlőkarját a reteszelődesi helyzete felé (vagy használja a munkavégző adapter vezérlő kapcsoló-csomagjának elektromos gombjait)

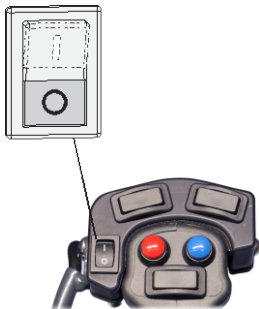
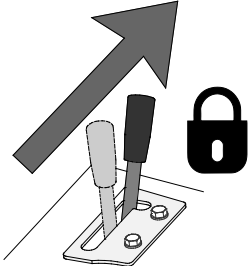
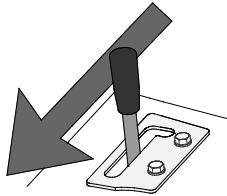
		
<p><b>A munkavégző adapter elindítása</b></p>	<p><b>Oldja ki a kart a semleges helyzetébe, hogy megállítsa a munkavégző adaptert.</b></p> <p>Néhány munkavégző adapter az ellenkező irányba működhet, amikor a kart a reteszelődesi helyzetétől távolodó irányba húzzák.</p> <p>Olvassa el az egyes munkavégző adapterek kezelési kézikönyvét.</p>	

### Munkavégző adapter billentése, miközben használatban van:

Miközben a munkavégző adapter működik, és a rakodógép segédhidraulika-vezérlőkarja a reteszelődesi helyzetében reteszelve van:

- Tartsa a BE-KI kapcsolót a **KI** állásban
- Használja a munkavégző adapter vezérlő kapcsoló-csomag bal oldali billenőkapcsolóját a **munkavégző adapter döntéséhez**

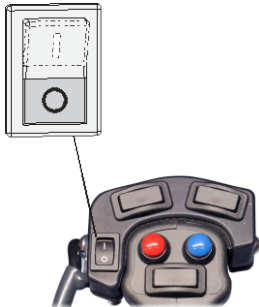
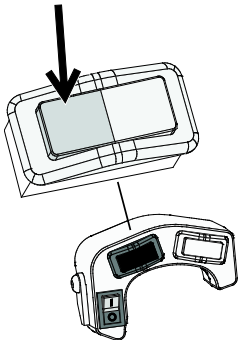
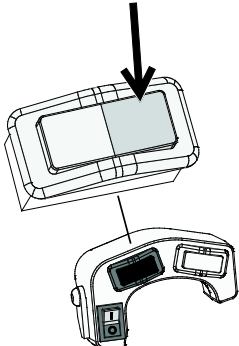
		<p>Nyomja meg a billenőkapcsoló bal oldalát</p> <p><b>a munkavégző adapternek az óramutató járásával ellentétes irányba billentéséhez</b></p> <p><i>Bal/fel, ha a munkavégző adapter a normális pozíciójában van a gép jobb oldalán</i></p>
		<p>Nyomja meg a billenőkapcsoló jobb oldalát</p> <p><b>a munkavégző adapternek az óramutató járásával megegyező irányba billentéséhez</b></p> <p><i>Jobb/le, ha a munkavégző adapter a normális pozíciójában van a gép jobb oldalán</i></p>

## 6.4 Fügőleges beállítás

Az oldalkar manuálisan 45°-os lépésekben elfordítható felfelé vagy lefelé. A kart teljesen el is lehet fordítani 180°-kal a másik oldalra, ezáltal a rakodógép akár bal akár jobb oldalán egyaránt lehet munkát végezni. Mindig távolítsa el a munkavégző adaptert az S30 csatlakozóról, az oldalkar beállítása előtt.

**Igazítsa be és állítsa be az oldalkart a helyes üzemi helyzetbe az alábbiak szerint:**

<p><b>1. lépés</b></p> <ol style="list-style-type: none"> <li>1. Távolítsa el minden munkavégző adaptert az oldalkarról</li> <li>2. Miközben az oldalkar a rakodógémen reteszelve van, billentse el az oldalkart a rakodógéppel 90 fokban lefelé.</li> </ol>	
<p><b>2. lépés</b></p> <p>Távolítsa el a rögzítőcsapot és forgassa el az oldalkart kézzel a kívánt helyzetbe.</p>	
<p><b>3. lépés</b></p> <p>Ha elérte a kívánt helyzetet, szerelje vissza a rögzítőcsapot és emelje fel újra az oldalkart.</p>	

**Javasolt üzemeltetési sebesség és maximálisan megengedett olajáram:**

### ÉRTESÍTÉS

A munkavégző adaptert úgy üzemeltesse, hogy a hidraulikaáramot a javasolt tartományon belül tartja. Soha ne lépje túl a hidraulikus energia maximális bemenetét.



**Súlyos személyi sérülések veszélye - Soha ne hagyja felügyelet nélkül a működő berendezést.** Csak akkor indítsa el a munkavégző adaptert, ha készen áll a használatra. Ne lépjen a berendezés közelébe, amikor valaki más kezeli a rakodógép kezelőszerveit.

## 6.5 Munkavégzés egyenetlen talajon

Különös odafigyelésre van szükség, amikor a berendezést lejtős terepen és lejtőkön használja. Haladjon lassan, különösen a lejtős, egyenetlen vagy csúszós felületeken, és kerülje a hirtelen sebesség- vagy irányváltásokat. A rakodógép vezérlőkarjait óvatos és rángatásmentes mozdulatokkal kezelje. Ügyeljen az árkokra, a talajban lévő lyukakra és egyéb akadályokra, mivel ha megüt egy akadályt, amiatt a rakodógép felborulhat.

Lejtős területen nem érhető el a maximális emelési kapacitás. Vízszintesen megdöntött terepen a terhet tilos magasra emelni. A rakodógép vázkeretének csuklóját egyenesen kell tartani a nehéz terhek emelésekor. Ha emelés közben a terhet elfordítják, az befolyásolja a rakodógép stabilitását és esetleg a gép felborulásához vezet.

## 6.6 Szállítási helyzet

Tartsa stabilan a rakodógépet. A munkavégző adaptert mindig a lehető legalacsonyabban és a talajhoz a lehető legközelebb szállítsa, illetve tartsa a mechanikus oldalkart teljesen visszahúzott állapotban, ahogy a szomszédos ábrán látható.

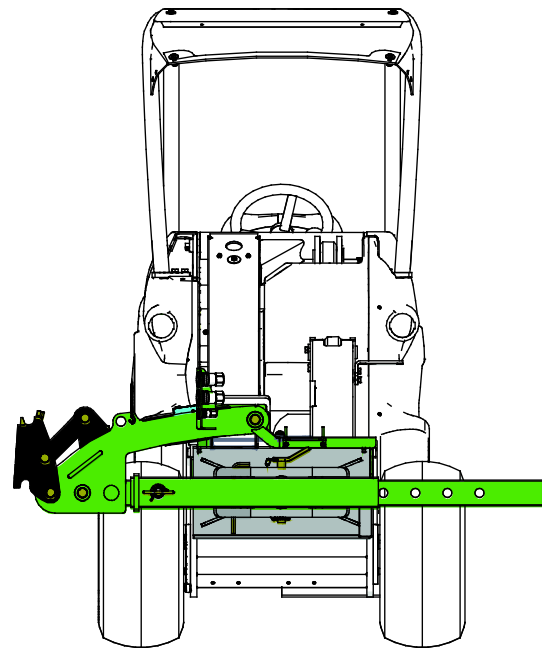

## 6.7 Szétkapcsolás és tárolás

A mechanikus oldalkar a rövidtávú tároláshoz lecsatlakoztatható a rakodógépről a felszerelt munkavégző adapterrel együtt. A hosszútávú tároláshoz a munkavégző adaptert le kell csatlakoztatni az oldalkarról.

Csatlakoztassa le és tárolja a munkavégző adaptert sík talajon. A munkavégző adapter tárolására az a legjobb hely, ahol védve van a közvetlen napfénytől, esőtől és a szélsőséges hőmérsékletektől.

- Kerülje azt, hogy a munkavégző adapter hosszabb ideig közvetlenül a talajon feküdjön. Tegye például fahasábokra vagy raklapra.
- Tegye a multiconnectort (1) a tartójára. Soha ne hagyja a hidraulikacsatlakozót a talajon.
- Ellenőrizze le, hogy a munkavégző adapter biztosítva van a tárolás alatti minden mozgással szemben.
- Soha ne másszon fel a munkavégző adapterre.

### 6.7.1 Tárolás

Amikor a rakodógépről történő ideiglenes szétválasztásnál hosszabb ideig tárolja a mechanikus oldalkart, akkor a munkavégző adaptert le kell választani az oldalkarról, és külön kell tárolni.

Kerülje azt, hogy a munkavégző adapter közvetlenül a talajon feküdjön. Tegye például fahasábokra vagy raklapra. Egy nagyobb raklapra vagy két raklapra lehet szükség, hogy biztosítsuk a munkavégző adapter stabilitását a tárolás alatt.

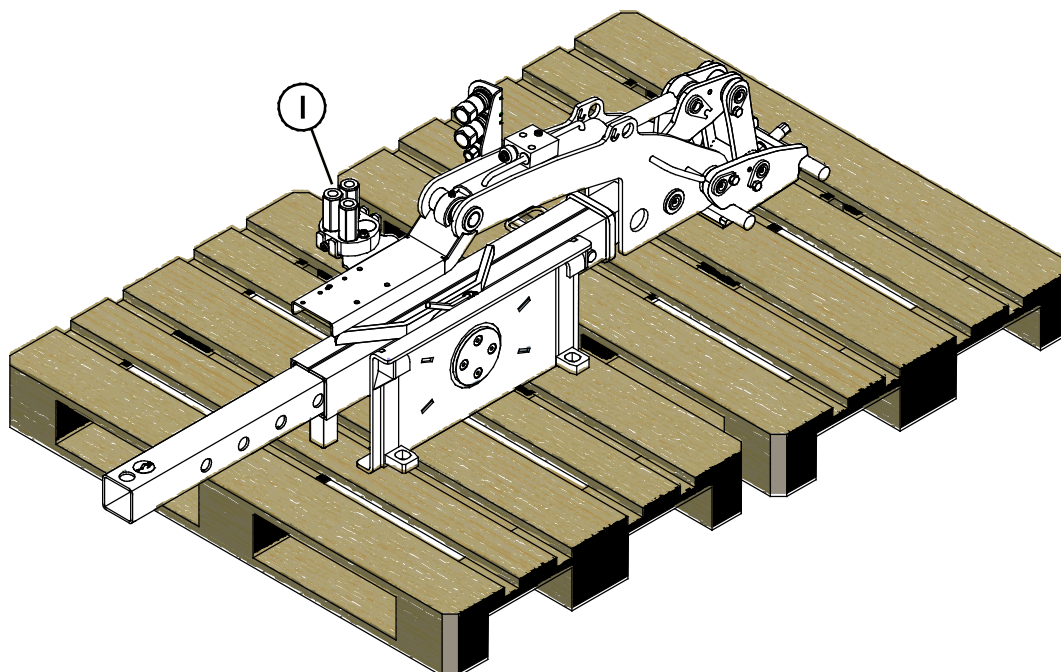

### 6.7.2 Tárolás munkavégző adapterrel

A rövid ideig tartó tároláshoz a munkavégző adapter leválasztható a rakodógépről a mechanikus oldalkarral együtt, pl. ha a speciális működésre csak egy bizonyos munkavégző adapterrel van szükség. Tegye a szerelvényt például fahasábokra vagy raklapra, ahogy az alábbi ábrán látható. Két vagy három raklapra lehet szükség, hogy biztosítsuk a szerelvény stabilitását a tárolás alatt.

Óvatosan engedje le a munkavégző adaptert az oldalkarral együtt a talajon lévő raklapokra. Válassza szét a multiconnectort (1), majd oldja ki az Avant gyorscsatlakozó rögzítőcsapjait.

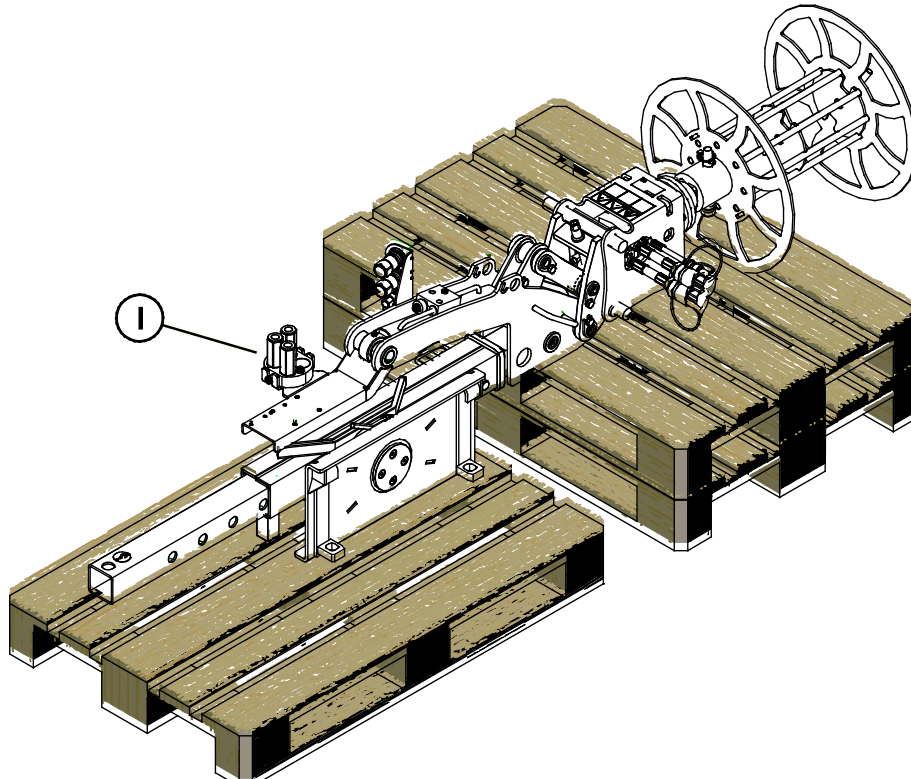

## 7. Karbantartás és szervizelés

A munkavégző adaptert úgy tervezték, hogy a lehető legkevesebb karbantartást igényelje. A folyamatos karbantartás magában foglalja a rendszeres tisztítást és kenést, valamint a munkavégző adapter állapotának figyelemmel követését. A leereszkedő gépalkatrészek miatti zúzódásveszély következtében minden karbantartási munkát akkor kell elvégezni, amikor a mozgó alkatrészek teljesen leereszkedtek, és a munkavégző adapter sík felületen leereszkedett a talajra.



**VESZÉLY**

**Zúzódásveszély - Soha ne lépjen felemelt munkavégző adapter alá.** Győződjön meg arról, hogy a munkavégző adapter minden karbantartási munka alatt megfelelően meg van támasztva. Soha ne lépjen felemelt munkavégző adapter alá. A rakodógém váratlanul leereszkedhet a karbantartás során, ami zúzódásból vagy ütődésből adódó súlyos sérüléseket okoz még akkor is, ha a rakodógép motorja nem jár. Minden karbantartási és szervizelési munkát akkor kell elvégezni, amikor a munkavégző adapter biztonságos helyzetbe leereszkedett.

### 7.1 A hidraulikus komponensek vizsgálata

Akkor ellenőrizze a hidraulikatömlők és hidraulikus komponensek állapotát, amikor a motort leállították, a rendszer lehűlt és a nyomás távozott. Ne használja a berendezést, ha szivárgást észlelt a munkavégző adapter vagy a rakodógép hidraulikus rendszerében. A kiáramló hidraulikafolyadék a bőrbe hatolhat és súlyos sérüléseket okoz. Azonnal kérjen orvosi segítséget, ha hidraulikafolyadék hatolt át a bőrén. Minden hidraulikaolajjal érintkező testrészt alaposan mosson meg vízzel és szappannal. A hidraulikaolaj a környezetre is káros és bármilyen, a környezetbe történő szivárgást meg kell akadályozni. Minden szivárgást az észlelése után azonnal ki kell javítani. A legkisebb szivárgás is gyorsan erőteljessé válhat. A munkavégző adaptert csak olyan fajtájú hidraulikaolajjal üzemeltesse, amely az Avant rakodógépekben elfogadott.



**VESZÉLY**

**Nagy nyomású folyadék bőrbe fecskendeződésének veszélye - Engedje le a maradványnyomást a karbantartás előtt.**

Soha ne kezelje akkor a hidraulikus alkatrészeket, amikor a hidraulikus rendszer nyomás alatt áll, mivel eltörhet vagy meglazulhat egy szerelvény, és a kiszabaduló olaj súlyos sérüléseket okozhat. Ne használja a berendezést, ha hibát észlelt a hidraulikus rendszerben.



Szemrevételezéssel ellenőrizze a tömlőket repedések és kidörzsölődés szempontjából. Ha szivárgás jeleit észleli, a komponens ellenőrzéséhez tartson oda egy kartonpapír darabot arra a helyre, ahol a szivárgást gyanítja. Ne kézzel keresse meg a szivárgást. Kövesse figyelemmel a tömlők kopását, és hagyja abba a használatot, ha bármelyik tömlő külső rétege lekopott. Ellenőrizze a tömlők elvezetését. Igazítsa be a tömlőbilincseket, hogy elkerülje a tömlők kidörzsölődését. A tömlők üzemi élettartama korlátozott. Az üzemeltetési körülményektől függően minden tömlőt legfeljebb 3–5 év használat után alaposan meg kell vizsgálni, és szükség esetén újakra ki kell cserélni.

Ha bármilyen hibát talál, az azt jelenti, hogy a hidraulikatömlőt vagy komponensét ki kell cserélni és a berendezést a megjavításáig nem szabad használni. Pótalkatrészek a legközelebbi AVANT forgalmazónál vagy feljogosított szervizpontnál kaphatók. Ha Önnek nincs megfelelő ismerete és tapasztalata a hidraulikus szerelvényekkel kapcsolatban, illetve a javítás biztonságos elvégzésére vonatkozóan, akkor a javítási munkát hagyja professzionális szerelőkre.



## ÉRTESÍTÉS

Rendszeresen tisztítsa meg a rakodógép olajhűtőjét. További útmutatásokat lásd a rakodógép kezelési kézikönyvében. A túlmelegedő olaj csökkenti a munkavégző adapter és a rakodógép teljesítményét, valamint befolyásolja azok hidraulikus komponenseinek üzemi élettartamát.

### 7.2 A munkavégző adapter tisztítása

Rendszeresen tisztítsa meg a munkavégző adaptert, hogy megelőzze a szennyeződés felhalmozódását, amelyet még nehezebb eltávolítani. A tisztításhoz használható nagynyomású mosóberendezés és enyhe tisztítószer. Ne használjon erős oldószereket és ne szórja rá közvetlenül a hidraulikus alkatrészekre, vagy a munkavégző adapteren lévő címkékre.

### 7.3 Kenés

Az oldalkar középső csapágyánál és a billentő mechanizmus csatlakozásain számos kenési pont van.

A megfelelő kenési időköz nagymértékben függ az üzemeltetési körülményektől, de legalább 10 használati óránként kenőanyagot kell alkalmazni. Biztosítani kell a megfelelő kenést, és ha a csapágyak szennyezettek, akkor kenőanyagot kell beadagolni. A beadagolt kenőanyag ki fogja nyomni a szennyeződést.

Zsírzás előtt tisztítsa meg a zsírzószem végét és egyszerre csak kis mennyiségű zsírt adjon hozzá. Az összes zsírzószem szabványos R1/8" méretű. A sérült zsírzószemeket cserélje ki.

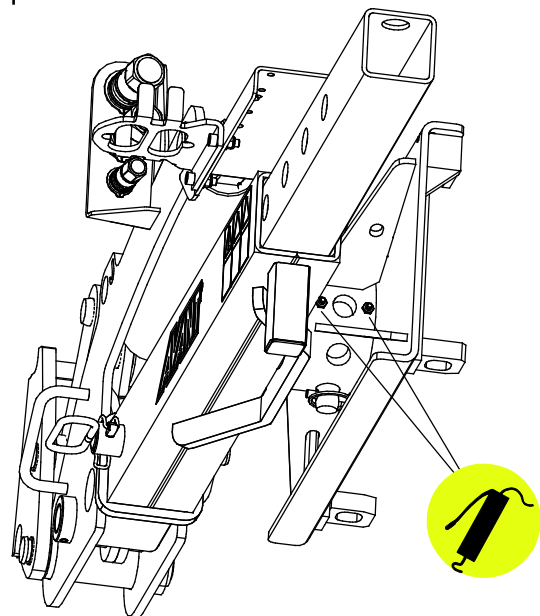
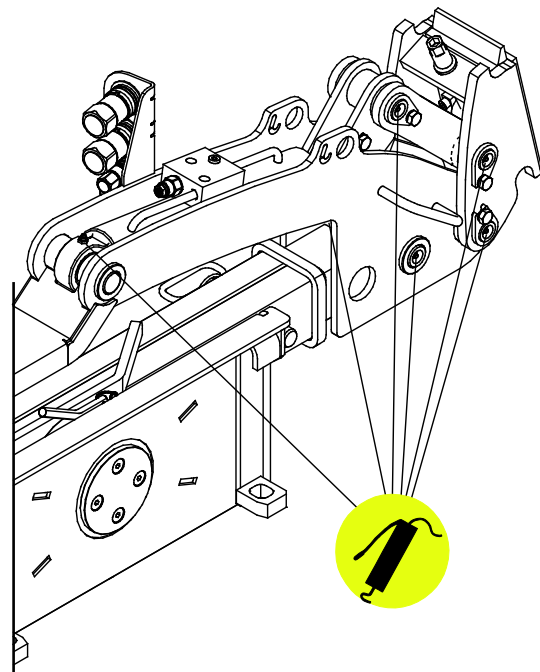

## 7.4 Fémszerkezetek felülvizsgálata

A munkavégző adapter fém szerkezeti részeit is rendszeresen felül kell vizsgálni. Szemrevételezéssel ellenőrizze, vannak-e sérülések, és alaposan vizsgálja meg a gyorscsatoló kereteket, valamint azok környezetét. Tilos használni a munkavégző adaptert, ha az deformálódott, elrepedt vagy elszakadt.

Hegesztéssel végzett javítást csak hegesztő szakmunkások végezhetnek. Hegesztéskor kizárólag a munkavégző adapterben használt acélhoz megfelelő módszerek és adalékanyagok használata megengedett. A javításokra vonatkozó további tájékoztatásért lépjen kapcsolatba a legközelebbi szervizponttal.

## **8. Jótállási feltételek**

---

Az AvantTecno Oy az általa gyártott munkaeszközökre a vásárlás időpontjától 1 év (12 hónap) jótállást vállal.

### **A jótállás az alábbi javítási költségekre terjed ki:**

- A javításra fordított munkaidő költsége amennyiben a javítás nem a gyárban történik.
- A gyártó kicserél minden hibás alkatrész és komponenst.

Előzetes egyeztetés alapján bizonyos esetekben a gyártó megtérítheti a vevő által helyben beszerzett komponensek költségét.

### **A jótállás nem terjed ki:**

- Az előírt karbantartáshoz szükséges komponensekre, kopó-fogyó alkatrészekre és munkaidőre.
- A különleges üzemi körülményekből, nem megfelelő használatból, az AvantTecno Oy előzetes engedélye nélküli szerkezeti változtatásokból, karbantartás hiányából, vagy nem gyári alkatrészek használatából adódó meghibásodásokra.
- A meghibásodásból származó esetleges más káreseményekre, kieső munkaidőre, stb.
- A javítással kapcsolatos utazási és/vagy szállítási költségekre.

FI	EY-vaatimustenmukaisuusvakuutus	Alkuperäinen kieliversio
SE	EG-försäkran om överensstämmelse	Originalversion
EN	EC Declaration of Conformity	Original language
HU	EK megfeleléségi nyilatkozat	Az eredeti dokumentum fordítása



Valmistaja / Tillverkare / Manufacturer / Gyártó  
Osoite / Adress / Address / Cím

AVANT TECNO OY  
Ylötie 1  
33470 YLÖJÄRVI,  
FINLAND

Vakuutamme täten, että alla mainitut tuotteet täyttävät konedirektiivin turvallisuus- ja terveysvaatimukset (direktiivi 2006/42/EY muutoksineen). Seuraavia yhdenmukaistettuja standardeja on sovellettu /

Vi försäkrar härmed att nedan beskrivna produkter överensstämmer med hälso- och säkerhetskrav i EG-maskindirektiv (EG-direktiv 2006/42/EG som ändrat). Följande harmoniserade standarder har tillämpats /

We hereby declare that the products listed below are in conformity with the provisions of the Machinery Directive (directive 2006/42/EC as amended). The following harmonized standards have been applied:

Ezúton nyilatkozunk, hogy az alábbiakban felsorolt termékek megfelelnek a gépekről szóló irányelvnek (2006/42/EK irányelv módosításai). Az alábbi harmonizált szabványokat alkalmaztuk

SFS-EN ISO 12100, SFS-EN ISO 4413

Mallit / Modeller / Models / Models

Avant	
S30 mekaaninen sivupuomi; Avant-kuormaajan työlaite Sidoarm S30 mekanisk; arbetsredskap för Avant lastare Mechanical side arm S30; attachment for Avant loaders Mechanikus oldalkar S30; munkavégző adapter Avant rakodógépekhez	A431070



12.7.2019 Ylöjärvi, Finland

Risto Käkelä,  
Toimitusjohtaja / Verkställande direktör /  
Managing Director / Ügyvezető





**AVANT<sup>®</sup>**